



Štandardné vybavenie:

- Napájacie napätie 230 V AC
- Sorkovnicové pripojenie
- 2 momentové spínače
- 2 polohové spínače
- Mechanické koncové dorazy
- Mechanické pripojenie prírubové podľa ISO 5211
- Miestny ukazovateľ polohy
- Ručné ovládanie
- Stupeň krytia IP 65

Standard equipment:

- Voltage 230 V AC
- Terminal board connection
- 2 torque switches
- 2 position switches
- Mechanical stop ends
- Connection with valve flanged ISO 5211
- Mechanical position indicator
- Manual control
- Protection code IP 65

Špecifikačná tabuľka \Specification table\ SP 2.4, SPR 2.4

Objednávaci kód \Order code\ 284. x - x x x x / x x

Klimatická odolnosť \Climate resistance\				Elektrický regulátor polohy \Positioner\ - N		Schéma zapojenia \Wiring diagram\		↓		
Vyhotovenie \Version\	štandard \standard \	-25°C + +55°C	IP 65	bez regulátora \without positioner\	nasl. tab. \next table\	0				
			IP 67			1				
	chladné \cold \	-40°C + +40°C	IP 67			3				
	tropické \tropics\	-25°C + +55°C	IP 67			6				
	morské \seal\	-50°C + +55°C	IP 67			7				
	univerzálny \universal\	-50°C + +40°C	IP 67			8				
	štandard \standard \	-25°C + +55°C	IP 65			so spätnou väzbou odporovou ¹⁶⁾ \with resistive feedback\	Z240a, Z251a, Z349b, Z376a	A		
			IP 67					B		
			IP 65			so spätnou väzbou prúdovou ¹⁷⁾ \with current feedback\	Z241a, Z250a, Z375, Z377a	C		
			IP 67					D		
tropické \tropics\	-25°C + +55°C	IP 67	so spätnou väzbou odporovou ¹⁶⁾ \with resistive feedback\	Z240a, Z251a, Z349b, Z376a	G					
		IP 67	so spätnou väzbou prúdovou ¹⁷⁾ \with current feedback\	Z241a, Z250a, Z375, Z377a	J					

Elektrické pripojenie \Electric connection\		Napájacie napätie \Voltage\		Schéma zapojenia ⁶⁾ \Wiring diagram\		↓
Na svorkovnicu \To terminal board\	24 V DC		Z344		A	
	230 V AC		Z1a + Z11a		0	
	220 V AC				L	
	24 V AC		Z348b		3	
	3x400 V AC ⁶⁾		Z78a + Z12a ⁸⁾		9	
	3x400 V AC ²⁸⁾		Z303 + Z12a ⁸⁾		2	
	3x380 V AC ⁶⁾		Z78a + Z12a ⁸⁾		M	
	3x380 V AC ²⁸⁾		Z303 + Z12a ⁸⁾		N	
Na konektor ²¹⁾ \To connector\	24 V DC		Z344		C	
	230 V AC		Z1a + Z11a		5	
	220 V AC				P	
	24 V AC		Z348b		8	
	3x400 V AC ⁶⁾		Z78a + Z12a ⁸⁾		7	
	3x400 V AC ²⁸⁾		Z303 + Z12a ⁸⁾		6	
	3x380 V AC ⁶⁾		Z78a + Z12a ⁸⁾		R	
	3x380 V AC ²⁸⁾		Z303 + Z12a ⁸⁾		S	

Max. zaťažovací moment \Max. load torque\ ⁶⁾	Vypínací moment \Switching-off torque\	230 V, 220 V AC		3x380, 3x400 V AC, 24 V AC/DC			↓
		Doba prestavenia \Operating time\	Elektromotor \Electric motor\	Doba prestavenia \Operating time\	Elektromotor \Electric motor\		
500 Nm	575 Nm	40 s/90°	60 W	40 s/90°	65 W, 90 W	0	
		80 s/90°		80 s/90°	AC/DC, 3x400 V AC	1	
		160 s/90°	20 W	-	-	-	2

Pracovný uhol \Operating angle\		↓
S pevnými dorazmi \With stop ends\	60°	A
	90°	B
	120°	C
	160°	D
Bez dorazov \Without stop ends\	60°	K
	90°	L
	120°	M
	160°	N
	360°	P
	> 0° ≤ 360° ^{6) 41)}	Z

Pokračovanie na ďalšej strane \Next page\

Objednávacia kód \Order code\ 284. x - x x x x x x / x x

Vysielač polohy \Transmitter\		Zapojenie \Connection\	Výstup \Output\	Schéma zapojenia \Wiring diagram\	
Bez vysielača \Without transmitter\		-	-	-	A
Odporový \Resistive\	Jednoduchý \Single\	-	1 x 100 Ω	Z5a	B
			1 x 2 000 Ω		F
	Dvojitý \Double ⁶⁾		2 x 100 Ω	Z6a	K
			2 x 2 000 Ω		P
Elektronický - prúdový \Resistive with current converter\	Bez zdroja \Without power supply\	2-vodič \2-wire\	4 - 20 mA	Z10a	S
	So zdrojom \With power supply\			Z269a, Z378	Q
	Bez zdroja \Without power supply\	3-vodič \3-wire ⁶⁾	0 - 20 mA	Z257a	T
	So zdrojom \With power supply\			Z260a, Z378	U
	Bez zdroja \Without power supply\	3-vodič \3-wire ⁶⁾	4 - 20 mA	Z257a	V
	So zdrojom \With power supply\			Z260a, Z378	W
	Bez zdroja \Without power supply\	3-vodič \3-wire ⁶⁾	0 - 5 mA	Z257a	Y
	So zdrojom \With power supply\			Z260a, Z378	Z
Kapacitný \Capacitive\ (CPT) ⁵³⁾	Bez zdroja \Without power supply\	2-vodič \2-wire ⁶⁾	4 - 20 mA	Z10a	I
	So zdrojom \With power supply\			Z269a, Z378	J
	So zdrojom \With power supply ⁵¹⁾	2-vodič \2-wire\	4 - 20 mA	Z241a, Z250a, Z375, Z377a	

Mechanické pripojenie \Mechanical connection\	Tvar pripoj. diela \Coupling shape\			Rozmerový náčrt \Dimensional drawing\	
	ISO	Regada	Rozmer \Dimension\		
Príruba \Flange\ - ISO 5211	F10/F12	D-27	A04	27x27	A
		L-27	B04		B
		H-27	C08		C
		V-50	D08	250	D
		D-22	A03	22x22	E
		L-22	B03		F
		H-22	C06	22x32	G
		V-42	D06	242	H
		-	-	- ⁶⁵⁾	M
		H-16	C07	16x22	N
		H-19	C09	19x28	P
		F10/F12	V-45.4	D07	245.4 ⁶³⁾
Stojan, výstupný hriadeľ, pero \Stand, output shaft, spring\		E04	250	J	
Stojan + Páka \Stand + Lever\		-	-	K	
Stojan + Páka + Ťahadlo TV 50-1/25 \Stand + Lever + Pull-rod TV 50-1/25\		-	-	L	
				P-1147 P-1222	
				P-1395, P-1412 P-1413/B	

Rozšírené vybavenie \Additional equipment\	Schémy zapojenia \Wiring diagrams\										
	Vyhot. bez regulátora \Version without possitioner\				Vyhot. s regulátorom \Version with possitioner\						
	230 V AC	3x400 V AC	24 V AC	24 V DC	230 V AC	3x400 V AC	24 V AC	24 V DC			
A	2 prídavné polohové spínače \2 additional position switches\	Z11a	Z12a	Z348b	Z344	Z21a	Z288a	Z21a	Z21a	0	0
E	Vyhrievací odpor s tepelným spínačom \Space heater with thermal switch\	Z1a	Z78a	Z348b	Z344	Z41a	Z41a	Z349b Z375	Z376a Z377a	0	2
C	Miestne ovládanie \Manula control\	Z270	Z90a, Z304	Z270	Z270	Z232a	Z232a	Z232a	Z232a	0	7
D	Vyhrievací odpor \Space heater\	Z1a	Z78a	Z348b	Z344	Z41a	Z41a	Z349b Z375	Z376a Z377a	1	5

Dovolené kombinácie a kódy pre vyhotovenie bez regulátora \Allowed combination and code for version without possitioner\
A+E=04, A+C=08, E+C=10, A+E+C=12, A+D=16, C+D=17, A+C+D=18
Dovolené kombinácie a kódy pre vyhotovenie s regulátorom \Allowed combination and code for version with possitioner\
A+E=04, A+C=08, E+C=10, A+E+C=12, A+D=16, C+D=17, A+C+D=18

Poznámky:

- Platí pre vyhotovenie bez regulátora
- Pre vyhotovenie s prídavnými polohovými spínačmi nie je možné špecifikovať dvojitý vysielač.
- Vyhotovenie „standard“ pre skupinu klímy úzka (R) + vyhovuje pre typ klímy mierna (WT), teplá suchá (WDr), horúca suchá (MWDr) a veľmi horúca suchá (EWDr).
- Vyhotovenie „chladné“ pre skupinu klímy stredná (M) vyhovuje pre typy klímy chladná (CT), mierna (WT), teplá suchá (WDr) a horúca suchá (MWDr).
- Vyhotovenie „tropicke“ vyhovuje pre suché a vlhké trópy, pre typy klímy mierna (WT), teplá suchá (WDr), horúca suchá (MWDr), veľmi horúca suchá (EWDr), horúca vlhká (WDa) a horúca vlhká vyrovnaná (WDAE).
- Vyhotovenie „morské“ pre skupinu klímy svetová (WW) vyhovuje pre typy klímy studená (C), chladná (CT), mierna (WT), teplá suchá (WDr), horúca suchá (MWDr), veľmi horúca suchá (EWDr), horúca vlhká (WDa) a horúca vlhká vyrovnaná (WDAE), okrem typu klímy veľmi studená (EC).
- Vyhotovenie „univerzálny“ pre skupinu klímy široká (G) vyhovuje pre typy klímy studená (C), chladná (CT), mierna (WT), teplá suchá (WDr), horúca suchá (MWDr), horúca vlhká (WDa) a horúca vlhká vyrovnaná (WDAE).
- Spätná väzba do regulátora je realizovaná odporovým vysielačom (bez udania kódu pri výbere vysielača)
- Spätná väzba do regulátora je realizovaná kapacitným vysielačom (pri výbere vysielača sa udáva kód J).

Notes:

- Valid for the version without any possitioner.
- For the EA version with additional position switches a double transmitter cannot be specified.
- Version "standard" for climate group narrow (R) + suitable for climate type mild (WT) and else warm dry (WDr), hot dry (MWDr) and very hot dry (EWDr).
- Version "cold" for climate group medium (M) is suitable for climate type cold (CT), mild (WT), warm dry (WDr) and hot dry (MWDr).
- Version „tropics“ for climate group dry and wet tropics, for climate types mild (WT), warm dry (WDr), hot dry (MWDr), very hot dry (EWDr), hot wet (WDA) and hot wet equal (WDAE).
- Version "sea" for climate group world-wide (WW) is suitable for climate types cold (C), cool (CT), mild (WT), warm dry (WDr), hot dry (MWDr), very hot dry (EWDr), hot wet (WDA) and hot wet equal (WDAE), except climate type very cold (EC).
- Version "universal" for climate group wide (G) is suitable for climate types cold (C), cool (CT), mild (WT), warm dry (WDr), hot dry (MWDr), hot wet (WDA) and hot wet equal (WDAE).
- Feedback to possitioner is realised by resistive transmitter (without selection of the order code for transmitter).
- Feedback to possitioner is realised by current transmitter (for selection of the transmitter the order code is J).

For further annotations see page 32

Ďalšie poznámky pozri str. 32

Poznámky:

- 16) Spätná väzba do regulátora je realizovaná odporovým vysielateľom (bez udania kódu pri výbere vysielateľa).
- 17) Spätná väzba do regulátora je realizovaná kapacitným vysielateľom (pri výbere vysielateľa sa udáva kód J).
- 21) Vyhotovenie s konektorom len do -40° C.
- 28) Vyhotovenie s reverzačnými stýkačkami
- 33) Týmto momentom je možné zaťažovať servopohon v režime S2-10 min, resp. S4-25%, 6-90 cyklov/hod.
Pre regulačnú prevádzku s režimom S4-25%, 90 až 1200 cyklov/hod je tento moment rovný 0.8 násobku max. zaťažovacieho momentu.
- 34) Odchýlka doby prestavenia pre DC elektromotory je -50% až +30% v závislosti od záťaže. Pre iné napätia je ± 10%.
- 41) Platí len pre vyhotovenie bez vysielateľa.
- 51) Len pre vyhotovenie s regulátorom s prúdovou spätnou väzbou. V tomto vyhotovení nie je výstupný signál galvanicky oddelený od vstupného signálu.
- 53) Neplatí pre teplotný rozsah -50°C + +40°C.
- 62) Pripojovací otvor priamo vo výstupnom hriadeľi (bez výmennej vložky).
- 63) Otvor pre výmennú vložku.
- 64) Výmenná vložka s otvorom $\varnothing 8$.
- 65) Výmenná vložka. Tvar otvoru pripojovacieho dielca podľa dohody.

Notes:

- 16) Feedback to positioner is realised by resistive transmitter (without selection of the order code for transmitter).
- 17) Feedback to positioner is realised by current transmitter (for selection of the transmitter the order code is J)
- 21) The version with connector in -40°C only
- 28) Version with reverse contacts.
- 33) By this torque is possible to load the actuator under duty cycle S2-10 min, or S4-25%, 6-90 cycles per hour.
For duty cycle S4-25%, 90-1200 cycles per hour this torque equals max. load torque multiplied by 0.8..
- 34) Deviation of operating time for the DC electric motor is from -50% up to +30% in dependence on load. For another voltage the deviation is ± 10%.
- 41) Valid for the version without any transmitter only.
- 51) For a version with a positioner with current feedback only. The output signal from the capacitive transmitter is not galvanically insulated from the input signal.
- 53) Not valid for temperature range -50°C + +40°C.
- 62) Connection hole directly inside output crankshaft (without interchangeable insert).
- 63) Hole for replaceable insert
- 64) Replaceable insert with hole $\varnothing 8$.
- 65) Interchangeable insert. Profile of connecting part hole on request.

Schémy zapojenia \Wiring diagrams\ SP 1, SPR 1, SP 2, SPR 2, SP 2.3, SPR 2.3, SP 2.4, SPR 2.4

Pozri str. 40, 41 \See page 40, 41\

Rozmerové náčrty \Dimensional drawings\ SP 1, SPR 1, SP 2, SPR 2, SP 2.3, SPR 2.3, SP 2.4, SPR 2.4

Pozri str. 43-45 \See page 43-45\

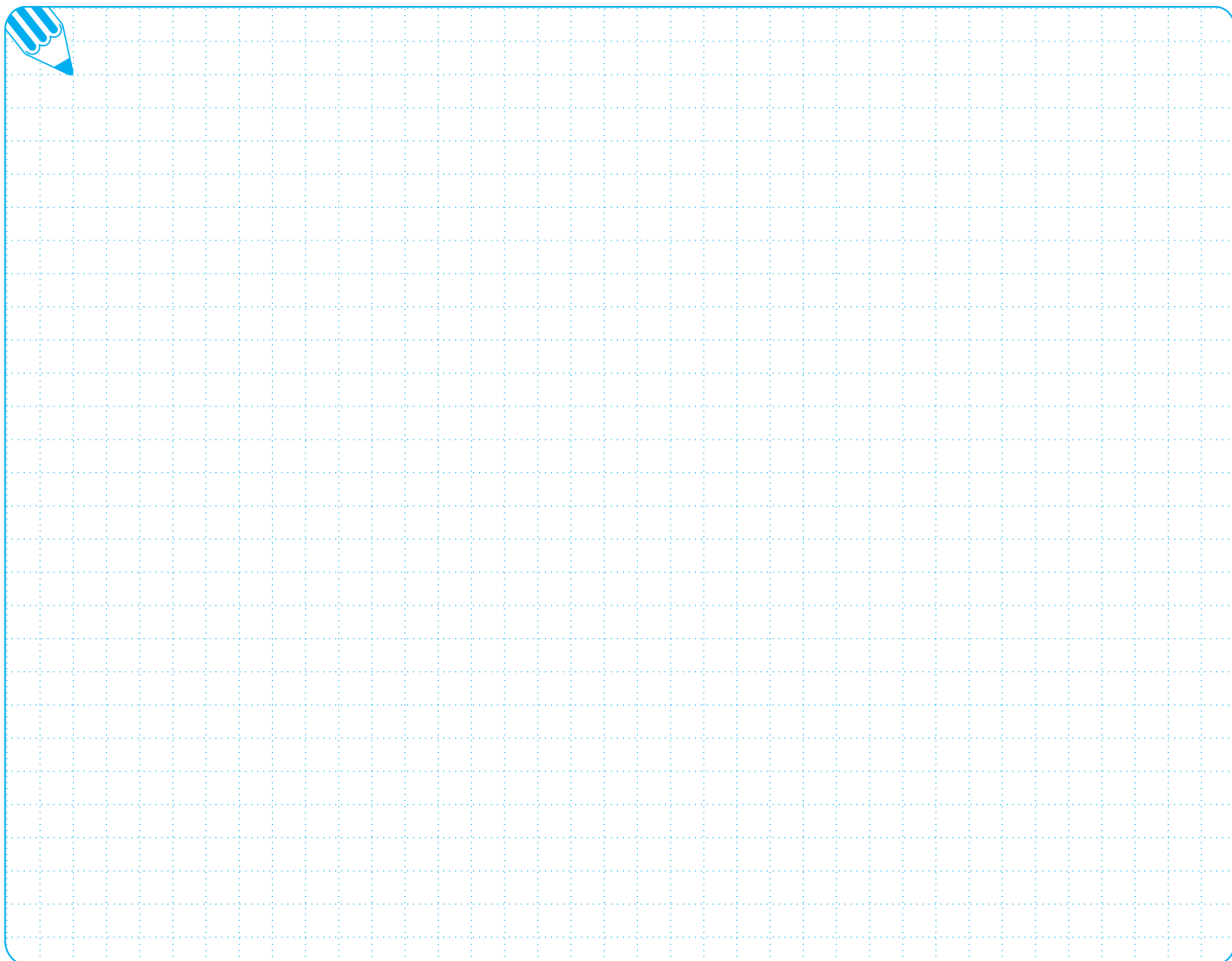

Schémy zapojenia \Wiring diagrams\ SP 1, SPR 1, SP 2, SPR 2, SP 2.3, SPR 2.3, SP 2.4, SPR 2.4

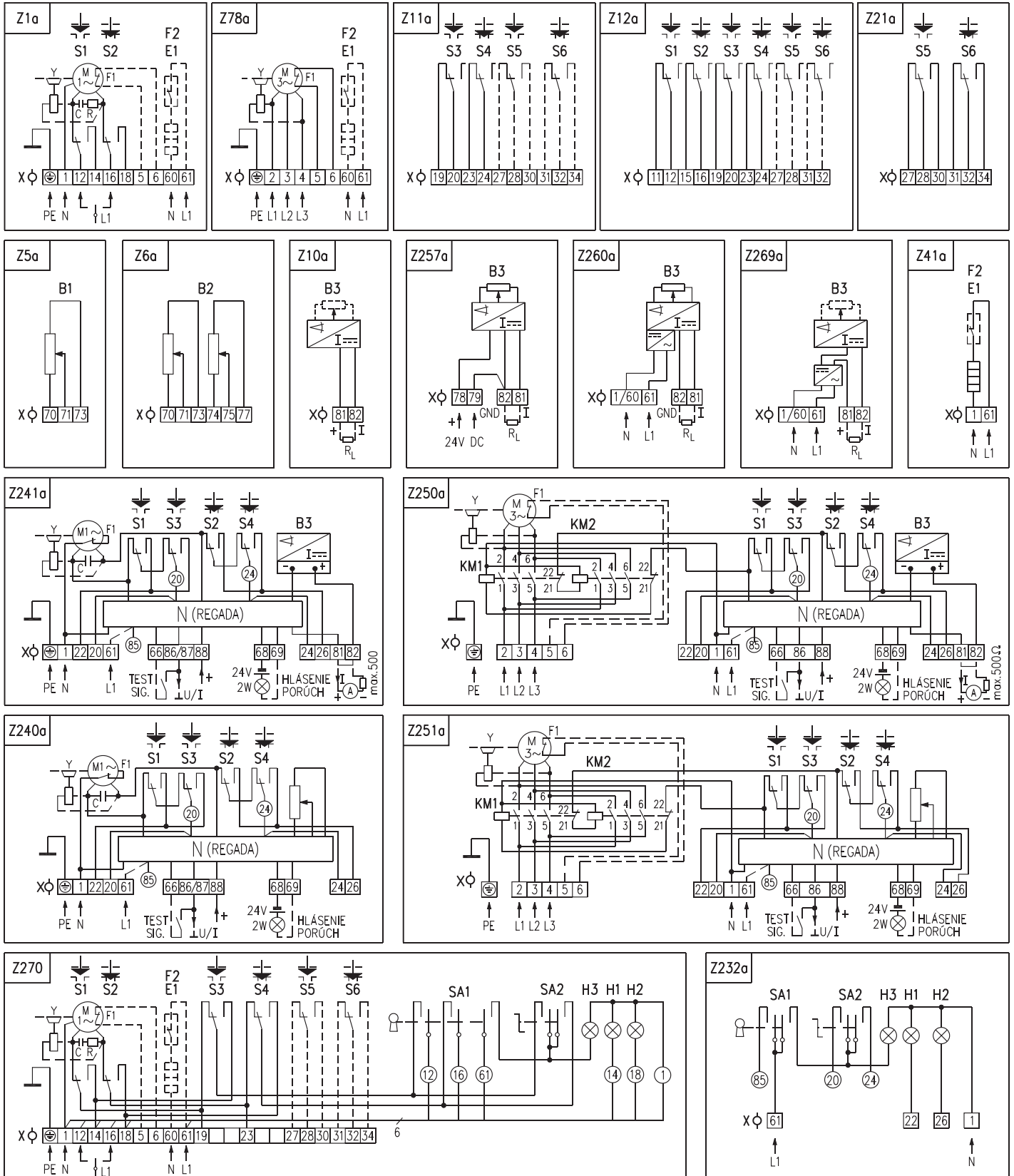

Poznámky:

1. V prípade, že výstupný signál z kapacitného vysielača (schéma zapojenia Z241a, Z250a) sa nevyužíva (neuzavretý obvod medzi svorkami 81 a 82), je nutné svorky 81 a 82 prepojiť prepinkou (prepinka je zapojená vo výrobnom závode len pre pripojenie na svorkovnicu). Pri využívaní výstupného prúdového signálu z kapacitného vysielača je potrebné prepinku odstrániť. Výstupný signál z kapacitného vysielača nie je galvanicky oddelený od vstupného signálu.
2. Vo vyhotovení ES s napájacím napätím 24 V AC nie je potrebné pripojiť zemiaci vodič PE.
3. Iné zapojenia servopohonov ako sú uvedené v katalógu sú možné po dohode s výrobcou.

Notes:

1. In case that the output signal of the capacitive transmitter (wiring diagram Z241a, Z250a) is not used (the loop between terminals 81 and 82 is open) the terminals 81 and 82 are to be connected with a jumper (the jumper is placed in the plant) If the output current signal is to be used, the jumper is required to be removed. The output signal from the capacitive transmitter is not galvanically insulated from the input signal.
2. For the EA version with supply voltage of 24V AC an earthing cable PE is no necessary to be connected.
3. Different wiring of actuators as showed in the catalogue are possible after agreement with producer.

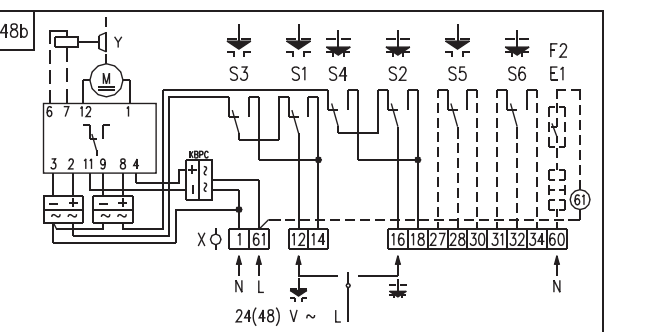
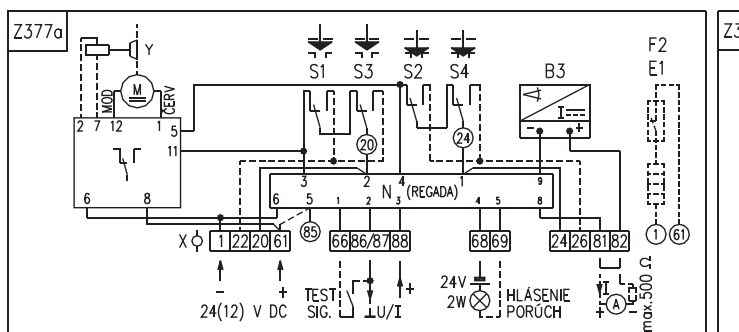
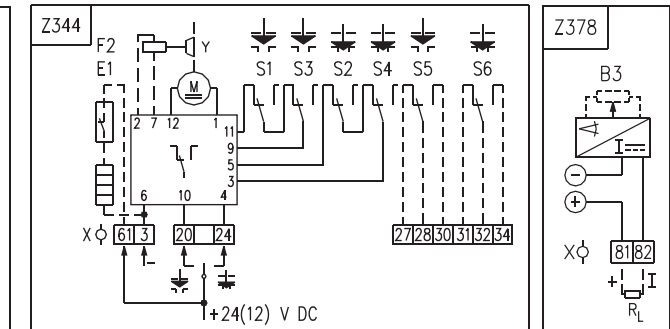
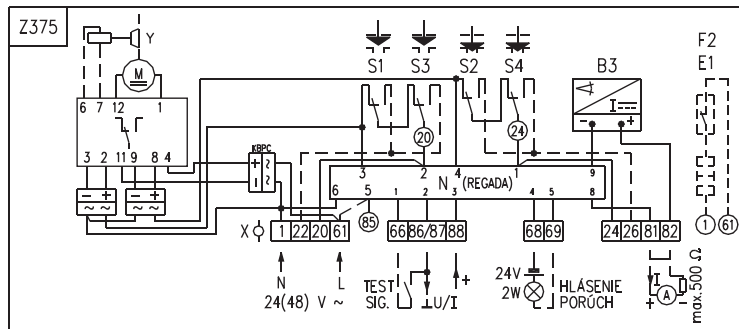
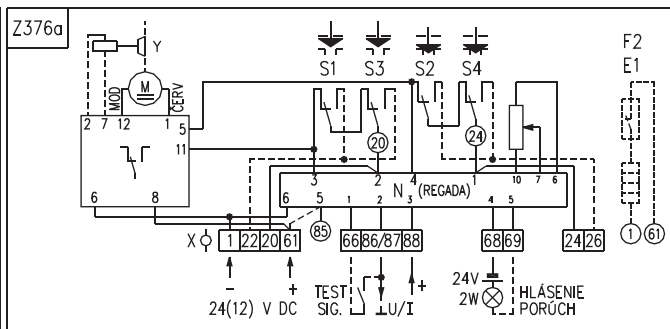
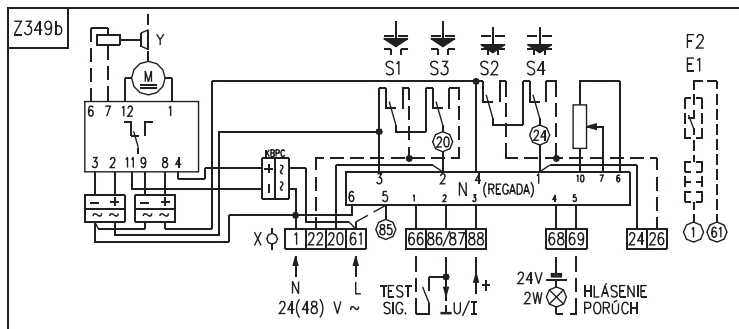
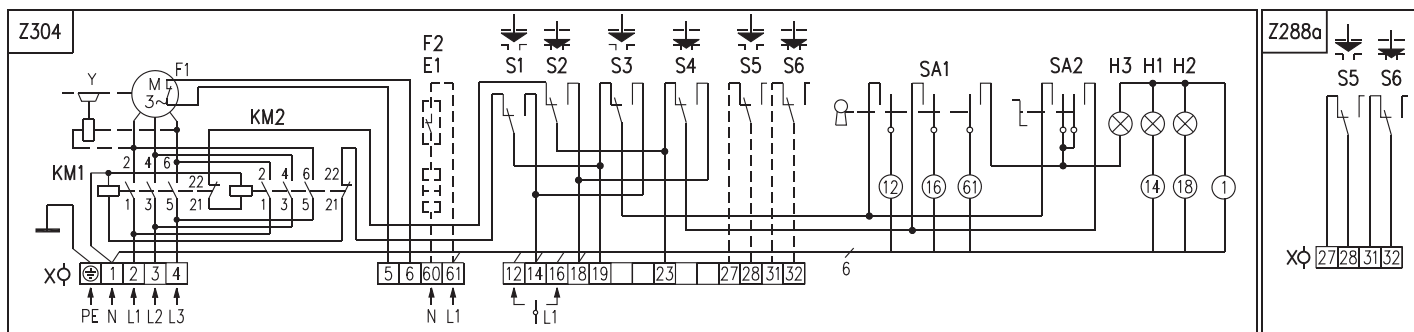
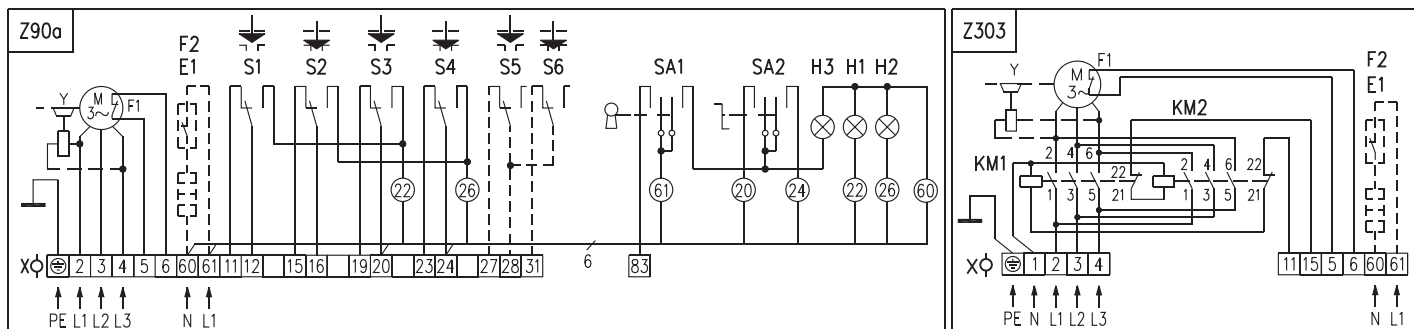

Legenda:

- Z1azapojenie 1-fázového elektromotora
- Z5azapojenie jednoduchého odporového vysielača polohy
- Z6azapojenie dvojitého odporového vysielača polohy
- Z10azapojenie el. polohového vysielača prúdového, resp. kapacitného vysielača - 2-vodič bez zdroja
- Z11azapojenie polohových spínačov pre 1-fázový elektromotor
- Z12azapojenie polohových spínačov pre 3-fázový elektromotor
- Z21azapojenie prídavných polohových spínačov pre ES SPR 1 až SPR 2.4

Legend:

- Z1aconnection of 1-phase electric motor
- Z5aconnection of single resistive transmitter
- Z6aconnection of double resistive transmitter
- Z10aconnection of resistive with current converter or capacitive transmitter - 2-wire without supply
- Z11aconnection of position switches for 1-phase electric motor
- Z12aconnection of position switches for 3-phase electric motor
- Z21aconnection of additional position switches for SPR 1 up to SPR 2.4

Legenda:

- Z41azapojenie vyhrievacieho odporu a spínača vyhrievacieho odporu pre ES SPR 1 až SPR 2.4
- Z78azapojenie 3 -fázového elektromotora
- Z90azapojenie 3 -fázového elektromotora s miestnym ovládaním
- Z288azapojenie prídavných polohových spínačov pre SPR 2 až SPR 2.4 s 3 -fázovým motorom
- Z232azapojenie miestneho ovládania pre ES SPR 1 až SPR 2.4
- Z240azapojenie ES SPR 1 až SPR 2.4 s regulátorom a s odporovou spätnou väzbou s 1-fázovým motorom
- Z241azapojenie ES SPR 1 až SPR 2.4 s regulátorom a s prúdovou spätnou väzbou s 1-fázovým motorom
- Z250azapojenie ES SPR 2 až SPR 2.4 s regulátorom a s prúdovou spätnou väzbou s 3 -fázovým motorom
- Z251azapojenie ES SPR 2 až SPR 2.4 s regulátorom a s odporovou spätnou väzbou s 3 -fázovým motorom
- Z257azapojenie el. polohového vysielача prúdového - 3-vodič bez zdroja
- Z260azapojenie el. polohového vysielача prúdového - 3-vodič so zdrojom
- Z269azapojenie el. polohového vysielача prúdového, resp. kapacitného vysielача - 2-vodič so zdrojom
- Z270zapojenie 1-fázového elektromotora s miestnym ovládaním
- Z303zapojenie 3 -fázového elektromotora s reverzačnými stýkačami
- Z304zapojenie 3 -fázového elektromotora s reverzačnými stýkačami a miestnym ovládaním
- Z344zapojenie ES s ektromotorom 24 V DC
- Z348bzapojenie ES s ektromotorom 24 V AC
- Z349bzapojenie ES SPR 1 až SPR 2.4 s regulátorom a s odporovou spätnou väzbou s ektromotorom 24 V AC
- Z375zapojenie ES SPR 1 až SPR 2.4 s regulátorom a s prúdovou spätnou väzbou s ektromotorom 24 V AC
- Z376azapojenie ES SPR 1 až SPR 2.4 s regulátorom a s odporovou spätnou väzbou s ektromotorom 24 V DC
- Z377azapojenie ES SPR 1 až SPR 2.4 s regulátorom a s prúdovou spätnou väzbou s ektromotorom 24 V DC
- Z378zapojenie elektrického polohového vysielача prúdového, resp. kapacitného vysielача - 2 a 3-vodič so zdrojom

- B1odporový vysielач jednoduchý
- B2odporový vysielач dvojité
- B3kapacitný vysielач, resp. elektronický polohový vysielач
- S1momentový spínač „otvorené“
- S2momentový spínač „zatvorené“
- S3polohový spínač „otvorené“
- S4polohový spínač „zatvorené“
- S5prídavný polohový spínač „otvorené“
- S6prídavný polohový spínač „zatvorené“
- Melektromotor
- Ckondenzátor
- Ybrzda elektromotora
- E1vyhrievací odpor
- F1tepelná ochrana elektromotora
- F2tepelný spínač vyhrievacieho odporu
- Xsvorkovnica
- Nregulátor polohy
- I/Uvstupné (výst.) prúdové (napätové) signály
- H1indikácia koncovej polohy „otvorené“
- H2indikácia koncovej polohy „zatvorené“
- H3indikácia režimu „miestne ovládanie“
- SA1otočný prepínač s kľúčom „dialkové - 0 - miestne“ ovládanie
- SA2otočný prepínač „otvára - stop - zatvára“
- R_Lzrážací odpor
- Rzaťažovací odpor
- KMreverzný stýkač

Legend:

- Z41aconnection of space heater and space heater's thermal switch for SPR 1 up to SPR 2.4
- Z78aconnection of 3-phase electric motor
- Z90aconnection of 3-phase electric motor with electric local control
- Z288aconnection of additional position switches for SPR 2 up to SPR 2.4 for 3 -phase electric motor
- Z232aconnection of electric local control for SPR 1 up to SPR 2.4
- Z240aconnection of SPR 1 up to SPR 2.4 with positioner and resistive feedback for 1 -phase electric motor
- Z241aconnection of SPR 1 up to SPR 2.4 with positioner and current feedback for 1 -phase electric motor
- Z250aconnection of SPR 2 up to SPR 2.4 with positioner with current feedback for 3 -phase electric motor
- Z251aconnection of SPR 2 up to SPR 2.4 with positioner with resistive feedback for 3 -phase electric motor
- Z257aconnection of resistive transmitter with current converter - 3-wire without power supply
- Z260aconnection of resistive transmitter with current converter - 3-wire with power supply
- Z269aconnection of resistive transmitter with current converter or capacitive transmitter - 2-wire with power supply
- Z270connection of 1-phase electric motor with electric local control
- Z303connection of 3 -phase electric motor with reverse contactors
- Z304connection of 3 -phase electric motor with reverse contactors and with electric local control
- Z344connection of EA with electric motor 24 V DC
- Z348bconnection of EA with electric motor 24 V AC
- Z349bconnection of SPR 1 up to SPR 2.4 with positioner and resistive feedback for electric motor 24 V AC
- Z375connection of SPR 1 up to SPR 2.4 with positioner and current feedback for electric motor 24 V AC
- Z376aconnection of SPR 1 up to SPR 2.4 with positioner and resistive feedback for electric motor 24 V DC
- Z377aconnection of SPR 1 up to SPR 2.4 with positioner and current feedback for electric motor 24 V DC
- Z378connection of resistive with current converter or capacitive transmitter - 2 and 3-wire with supply

- B1resistive transmitter (potentiometer) single
- B2resistive transmitter (potentiometer) double
- B3capacitive transmitter
- S1torque switch „open“
- S2torque switch „closed“
- S3position switch „open“
- S4position switch „closed“
- S5additional position switch „open“
- S6additional position switch „closed“
- Melectric motor
- Ccapacitor
- Ymotor's brake
- E1space heater
- F1motor's thermal protection
- F2space heater's thermal switch
- Xterminal board
- Nelectronic positioner
- I/Uinput (output) current (voltage) signals
- H1indication of „open“ limit position
- H2indication of „closed“ limit position
- H3indication of „electric local control“
- SA1rotary switch with key „remote - 0 - electric local“ control
- SA2rotary switch „opening - stop - closing“
- R_Lreducing resistor
- Rloading resistor
- KMreverse contactor

Rozmerové náčrty \Dimensional drawings\ SP 1, SPR 1, SP 2, SPR 2, SP 2.3, SPR 2.3, SP 2.4, SPR 2.4

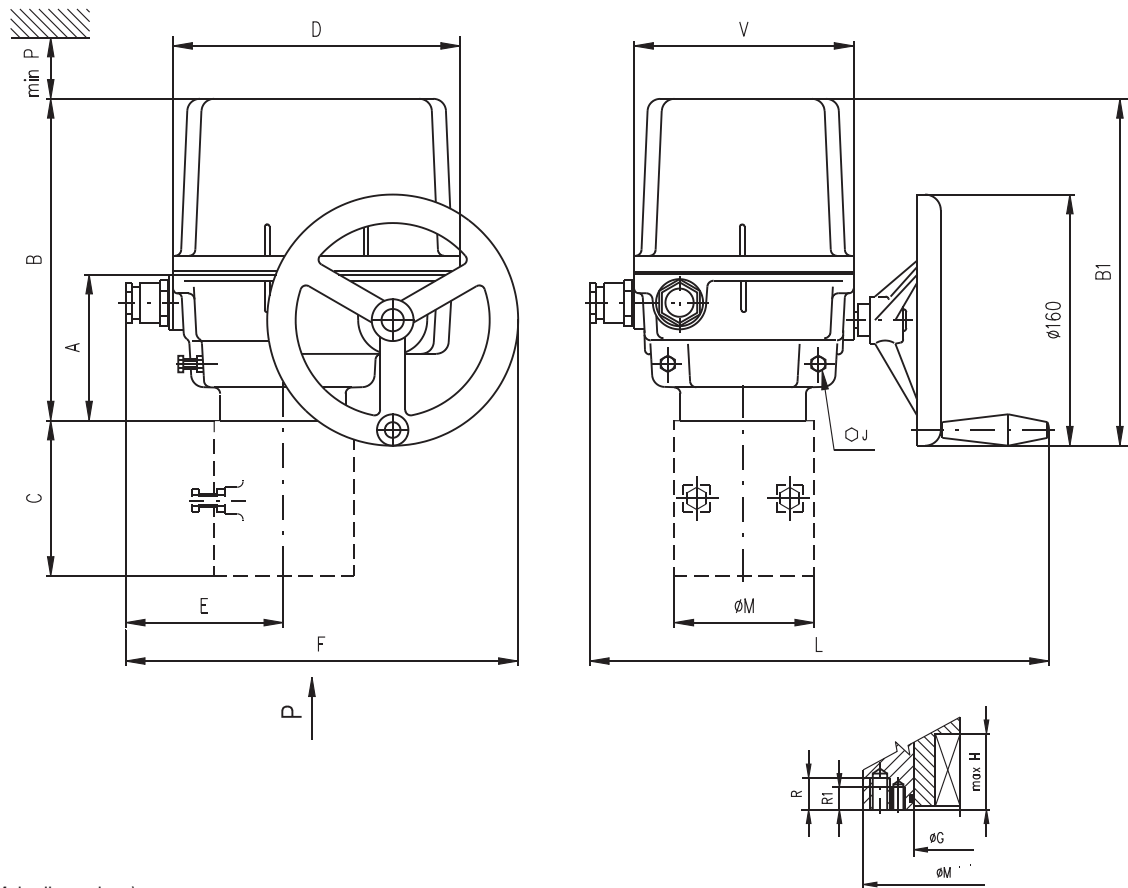

Hlavné rozmery \Main dimensions\

Typ \Type\	A	B	B1	C	D	E	E1	F	F1	F2	J	L	M	P	V
SP 1, SPR 1	102	213	229	-	183	98 170*	169	248 320*	319	273 345*	13	276 290*	90	160	140
SP 2, SPR 2	104	260	267	-	232	123 203*	194	297 377*	368	-	17	326 351*	90	210	190
SP 2.3, SPR 2.3				112							125				
SP 2.4, SPR 2.4				127							150				

* platí pre vyhotovenie s konektorom \valid for version with a connector\

Rozmery prírub \Flange dimensions\

Typ \Type\	G	H	R	R1	S	S1	T	T1	Veľkosť príruby \Flange size\
SP 1, SPR 1	40	37	16	12	70	50	M8	M6	F07/F05
SP 2, SPR 2	40	49	16	12	70	50	M8	M6	F07/F05
SP 2.3, SPR 2.3	55	56	20	16	102	70	M10	M8	F10/F07
SP 2.4, SPR 2.4	65	71	24	20	125	102	M12	M10	F12/F10

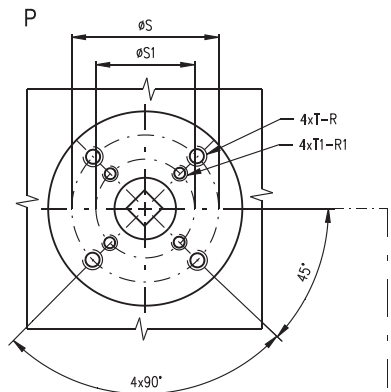

Tvar pripojovacieho diela \Coupling shape\													
D-xx (Axx)			L-xx (Bxx)			H-xx (Cxx)			V-xx (D01 - D09)			V-30 (D10)	
ISO	Regada	Rozmer \Dimension\	ISO	Regada	Rozmer \Dimension\	ISO	Regada	Rozmer \Dimension\	ISO	Regada	Rozmer \Dimension\		
D-xx	Axx	U	L-xx	Bxx	U	H-xx	Cxx	U V	V-xx	Dxx	W	Z	X
D-14	A01	14	L-14	B01	14	H-14	C01	14 22	V-20	D01	20.0	22.5	6.0
D-17	A02	17	L-17	B02	17	H-11	C02	11 18	V-22	D02	22.0	24.5	6.0
D-22	A03	22	L-22	B03	22	H-8	C03	8 13	V-32.2	D03	32.2	35	6.5
D-27	A04	27	L-27	B04	27	H-17	C04	17 25	V-17	D04	17.0	19.5	6.0
D-11	A05	11	L-11	B05	11	H-13	C05	13 19	V-28	D05	28.0	30.9	8.0
D-16	A06	16	L-16	B06	16	H-22	C06	22 32	V-42	D06	42.0	45.1	12.0
						H-16	C07	16 22	V-45.4	D07	45.4	48.8	10.0
						H-27	C08	27 48	V-50	D08	50.0	53.5	14.0
						H-19	C09	19 28	V-18	D09	18.0	20.5	6.0
						H-10	C10	10 16	V-30	D10	30.0	32.5	8.0

Rozmerové náčrty \Dimensional drawings\ SP 1, SPR 1, SP 2, SPR 2

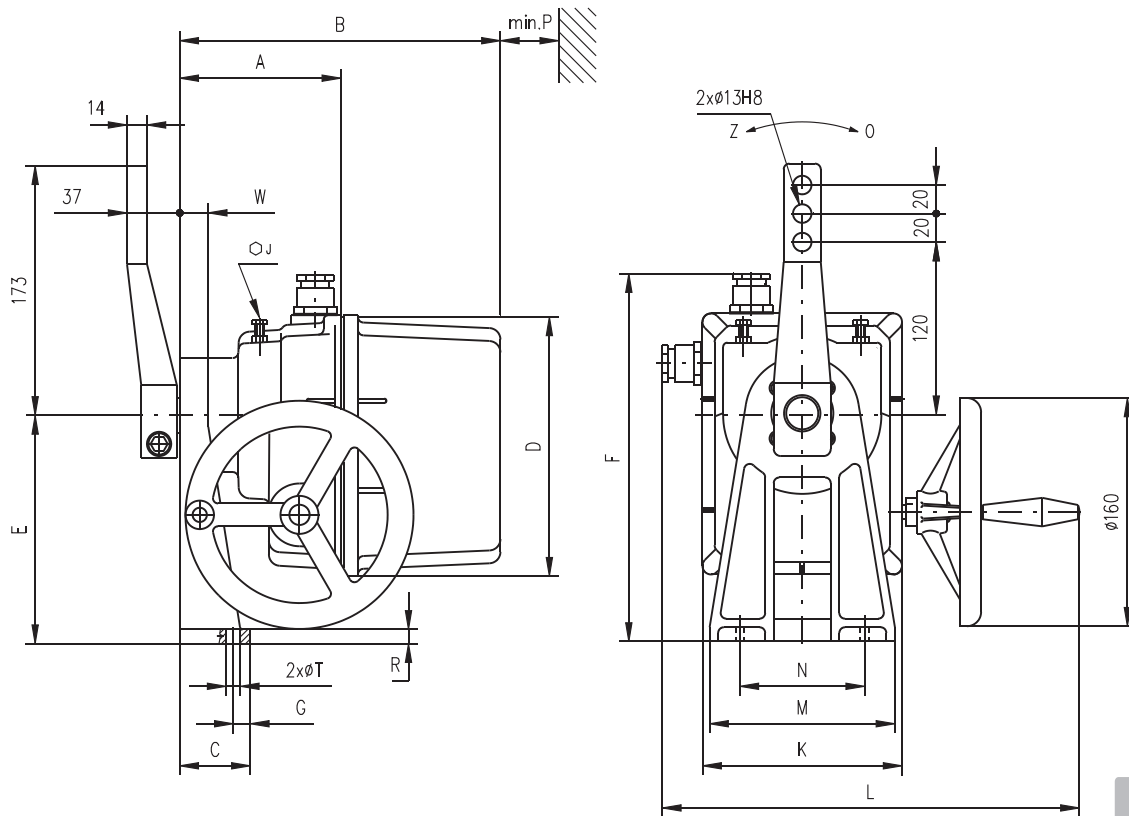

P - 1162

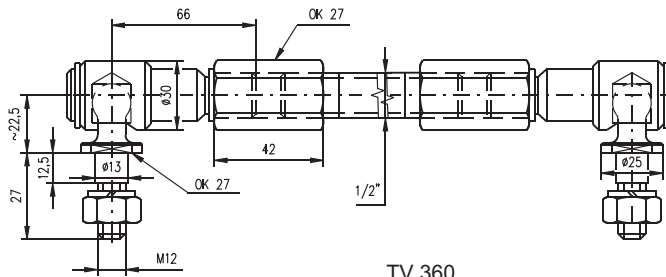

TV 360

P - 0210

Tvar pripojovacieho dielca \Coupling shape\

Typ \Type\	H	S	U	V	Z	Y	Y1	Tvar pripojovacieho dielca \Coupling shape\
	SP 1, SPR 1	24.5	22	6	28	25	2	
SP 2, SPR 2	27.9	25	8	35	28	2	2	E02

Hlavné rozmery \Main dimensions\

Typ \Type\	A	B	C	D	F	F1	F2	G	W	J	K	L	M	N	P	R	T
SP 1, SPR 1	123	233	50	183	160	258 330*	169	273 345*	12	20	13	140	276 290*	130	80	160	10.5
SP 2, SPR 2	132	288	58	232	200	323 403*	194	-	30	28	17	190	326 351*	160	90	210	11

* platí pre vyhotovenie s konektorom \valid for version with a connector\

Vyhotovenie s miestnym elektrickým ovládaním \Version with electric local control\

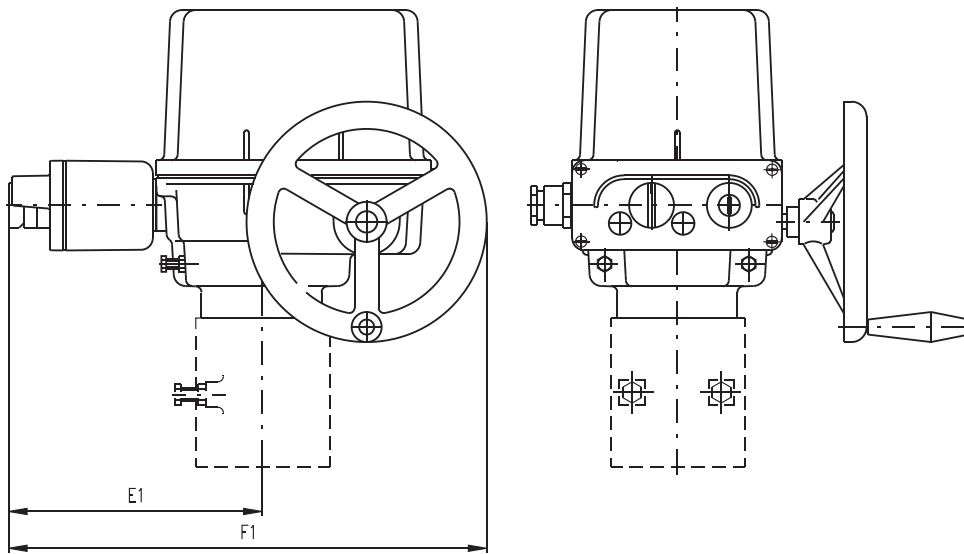

P - 1222

Vyhotovenie s miestnym elektrickým ovládaním \Version with electric local control\

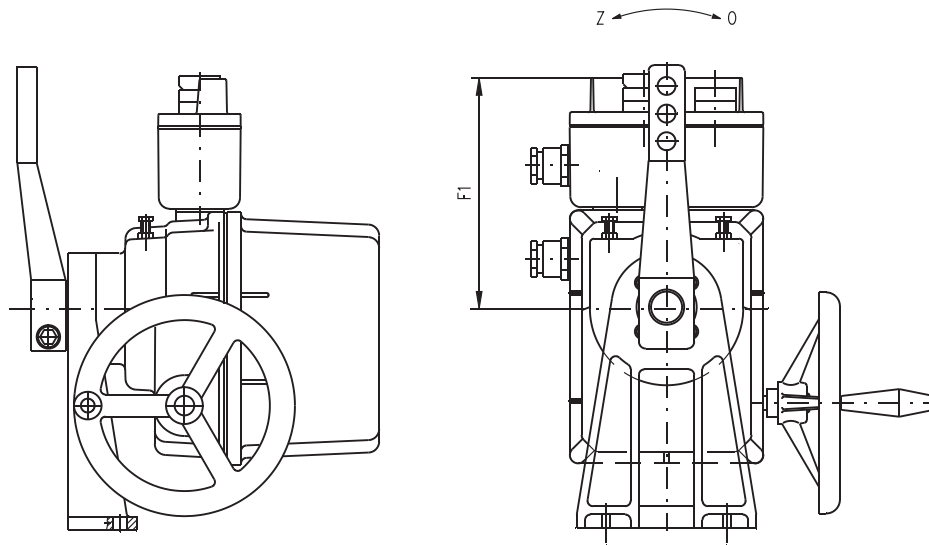

P - 1225

Rozmerové náčrty \Dimensional drawings\ SP 2.3, SPR 2.3, SP 2.4, SPR 2.4

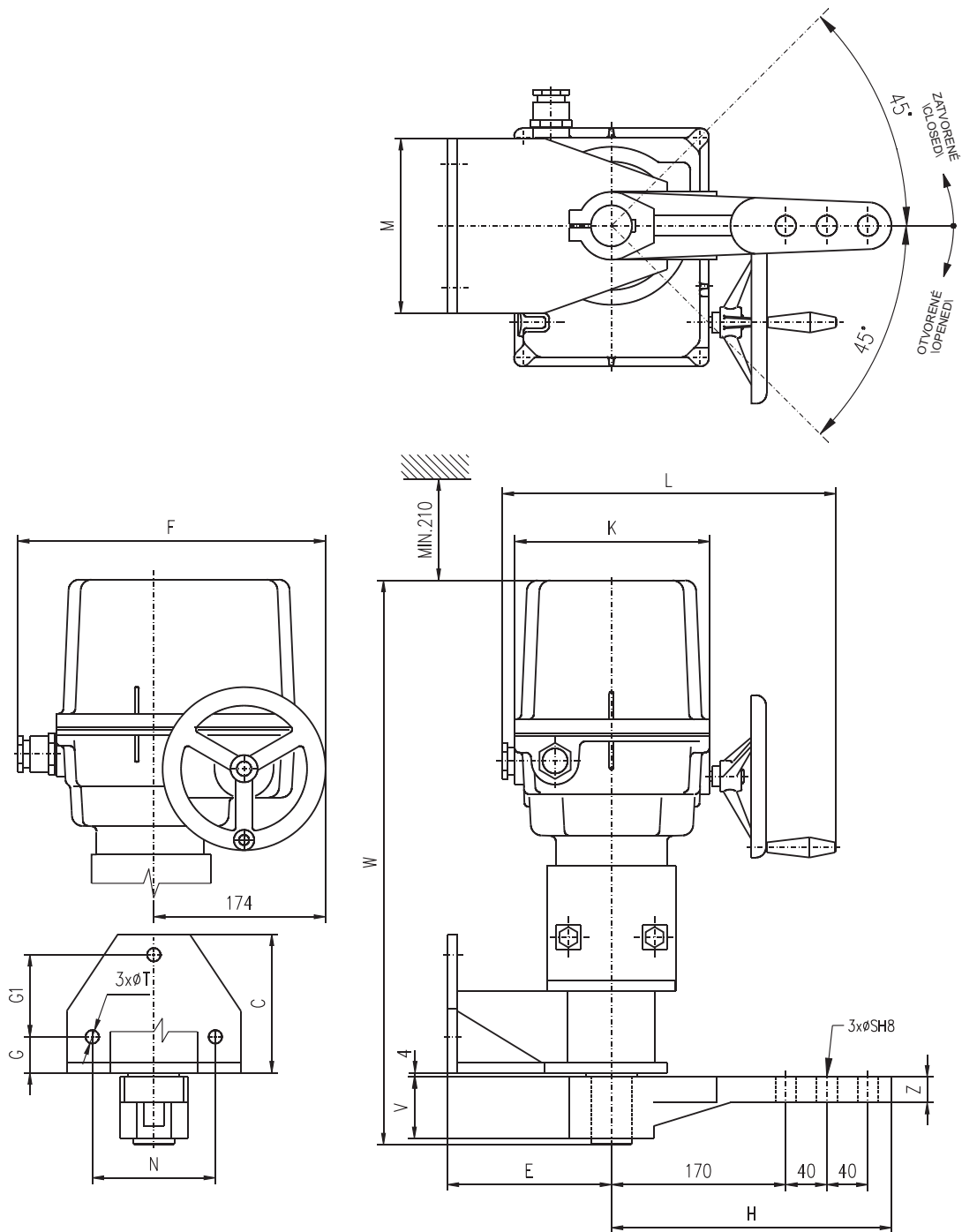

P - 1395

Hlavné rozmery \Main dimensions\

Typ \Type\	C	E	F	F1	G	G1	H	W	K	L	M	N	S	T	V	Z
SP 2.3, SPR 2.3	135	160	297 377*	194	35	80	273	532	190	326 351*	170	120	20	13	60	25
SP 2.4, SPR 2.4	200	220	297 377*	194	60	120	278	593	190	326 351*	228	170	25	17	80	30

* platí pre vyhotovenie s konektorom \valid for version with a connector\

Vyhotovenie s miestnym elektrickým ovládaním \Version with electric local control\

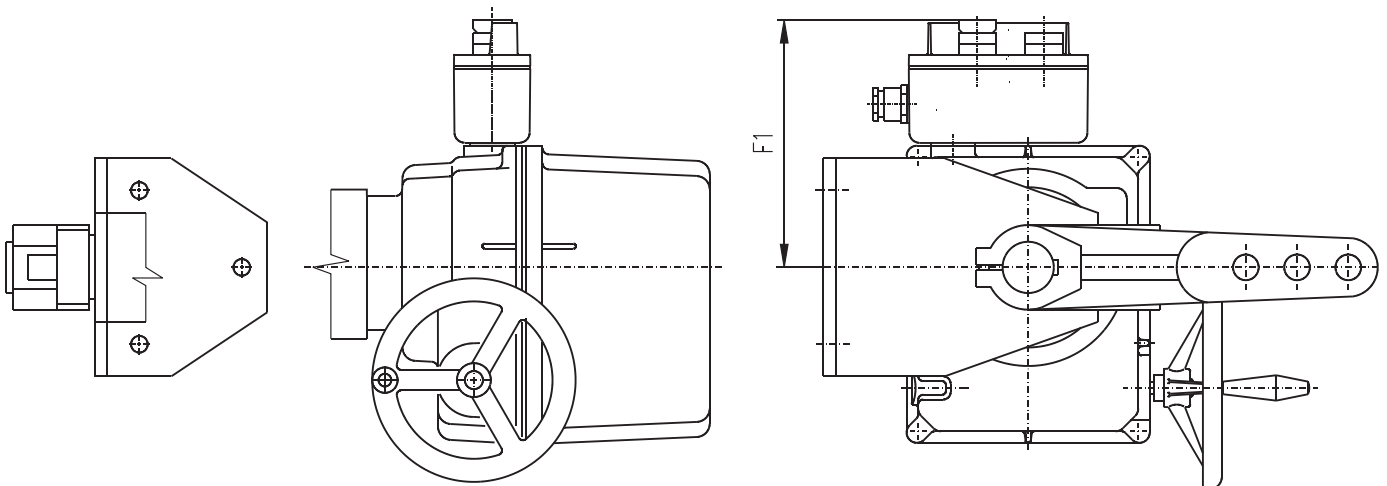

P - 1412

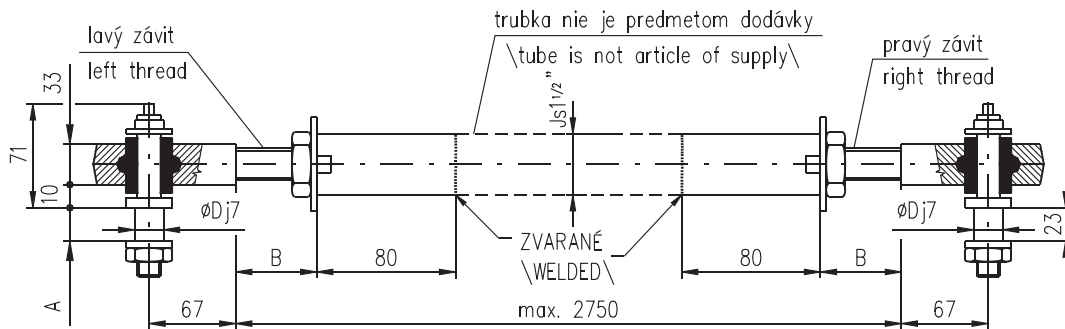

P-1413/B	TV 50-1/25	28	Min.30	25
P-1413/A	TV 40-1/20	23	Max.50	20
Vyhotovenie \Version\	Typ ťahadla \Pull-rod version\	A	B	D

P - 1413

Tvar pripojovacieho dielca \Coupling shape\

Typ \Type\	H	S	U	V	Z	Y	Y1	Tvar pripojovacieho dielca \Coupling shape\
SP 2.3, SPR 2.3	43.1	40	12	66	56	4	7	E03
SP 2.4, SPR 2.4	53.8	50	16	82	70	4	7	E04